

## オブジェクトの回線を分配、相乗り（サミング）する方法

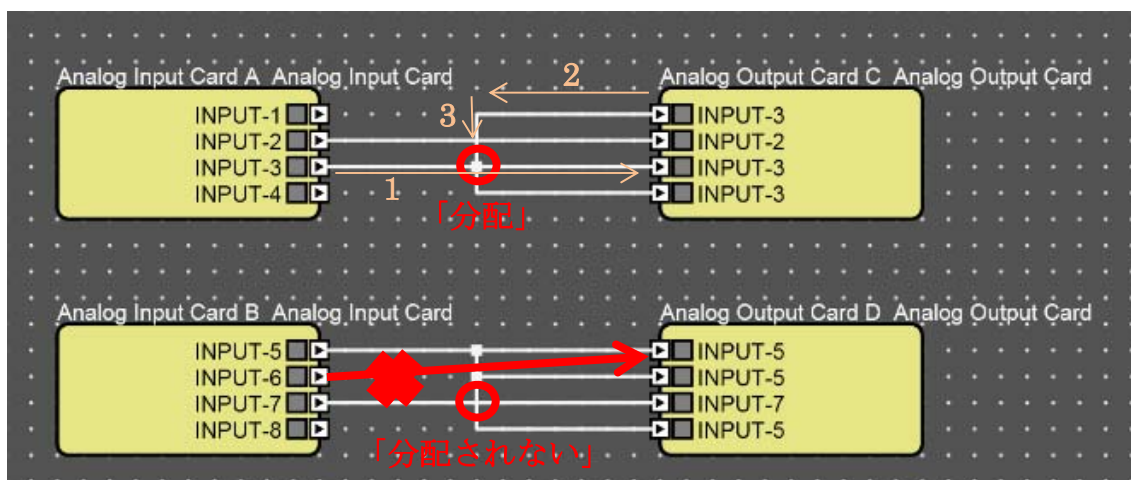

アウト回線を分岐することは可能です。

分配させるには、1、2、3、の順番で線を引きます。

線を跨ぐと、分配はされません。分配させたい回線上でクリックする必要があります。

INPUT-6 を INPUT-5 に相乗り（サミング）させることはできません。

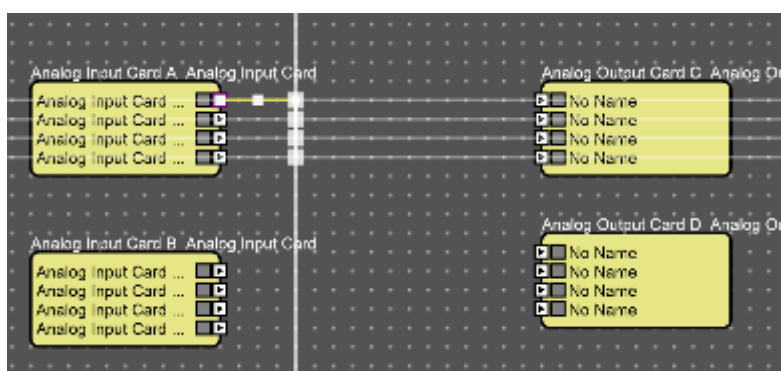

分配させる別の方法として、一度、描画している回線を途中で止め（クリックし）、Ctrl ボタンを押下しながら、分配したい数のテンキーを押下すると、上図のように、分配できます。